

Pioneer of Rubber Crawler Carriers



**MOROOKA**

**360°**  
全旋回

**4t**  
最大積載量



**NEW RELEASE**

# MST-700VDR

全旋回〈クルクルキャリア〉シリーズ

- 最大積載量 4トン
- 電子制御ジョイスティックコントロール
- 尿素水供給不要
- ROPS / FOPS 適合
- アンチストール機能搭載



特定特殊自動車排出ガス規制  
2014年基準適合  
KUBOTA V3307 Tier 4Final/EU Stage V エンジンを採用  
PM (粒子状物質) や NOx (窒素酸化物) の排出を  
大幅に低減し、環境保護へ貢献します。

# MST@700VDR

## メンテナンス性大幅向上



### 尿素水供給不要 & 高環境性エンジン採用

メンテナンス負荷低減・ランニングコストを大幅に低減

### 大きな開口部

各メンテナンス箇所へのアクセスが容易

## モダンな運転席 & アンチストール機能

### 新開発!! 電子制御ジョイスティックコントロール

直感的な操作性を可能にし、オペレータの負荷も軽減

高低速切換、スピントーン、スーパースロー走行、ホーンの操作系統がレバーに集約

### 2.5インチ大型液晶モニター

各種情報を表示、スイッチ/表示ランプも分かり易い配置に

### アンチストール機能

積載時・上り坂での走行・旋回操作など高負荷作業時のエンストを防ぐアンチストール機能搭載

## MOROOKA クルクルキャリアシリーズに 待望の4トンクラス登場



## 作業の安全性を高める機能満載

- ROPS・FOPS
- セーフティバー
- バックブザー
- 旋回時パトランプ
- 旋回位置表示ランプ搭載
- パーキングブレーキ
- 旋回ロックスイッチ
- 180度後方旋回時も同様の走行が可能

主要諸元		MST-700VDR
型式		MST-700VDR
運転質量	kg	4,930
最大積載量	kg	4,000
エンジン型式		KUBOTA V3307
エンジン出力	kW/rpm	52.5 / 2,600
全長	mm	3,900
全幅	mm	2,100
全高	mm	2,615
荷箱内寸 (長さ×幅×高さ)	mm	2,000 × 1,900 × 370
最低地上高	mm	455
旋回半径	mm	2,310
クローラ幅	mm	500
駆動方式		HST
走行速度 Hi/Lo	km/h	10.8 / 7.6
接地圧 (空車時)	kPa	25.9
燃料タンク容量	liter	105

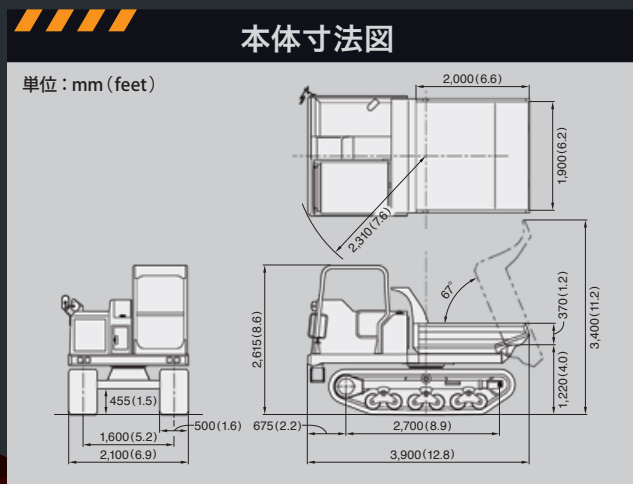

- 本製品の使用には「不整地運搬車運転技能講習」等の受講資格が必要です。
- カタログの内容は、予告なく変更することがあります。

環境と共に生きる

# MOROOKA

株式会社 諸岡

web <http://www.morooka.co.jp>

本 社 〒301-0031 茨城県龍ヶ崎市庄兵衛新田町 358 ☎0297-66-2111

北海道営業所 〒053-0052 北海道苫小牧市新開町 2-4-5 ☎0144-55-8888

東北営業所 〒987-2157 宮城県栗原市高清水中ノ荃 94 ☎0228-58-3776

関東営業所 〒301-0031 茨城県龍ヶ崎市庄兵衛新田町 358 ☎0297-66-2111

北信越営業所 〒950-1456 新潟県新潟市南区茨曾根 2410-1 ☎025-375-1212

中部営業所 〒529-0423 滋賀県長浜市木之本町千田小堀 189 ☎0749-82-6277

中国営業所 〒708-1116 岡山県津山市野村欠の木 146-1 ☎0868-29-2200

九州営業所 〒861-4151 熊本県熊本市南区富合町清藤 346-1 ☎096-358-8030



ES 認証  
認定組織: 本社、技術・研修センター、工場、全営業所  
OS 認証  
認定組織: 本社、技術・研修センター、工場

代理店